

Tocha TIG TN 17-ER-US

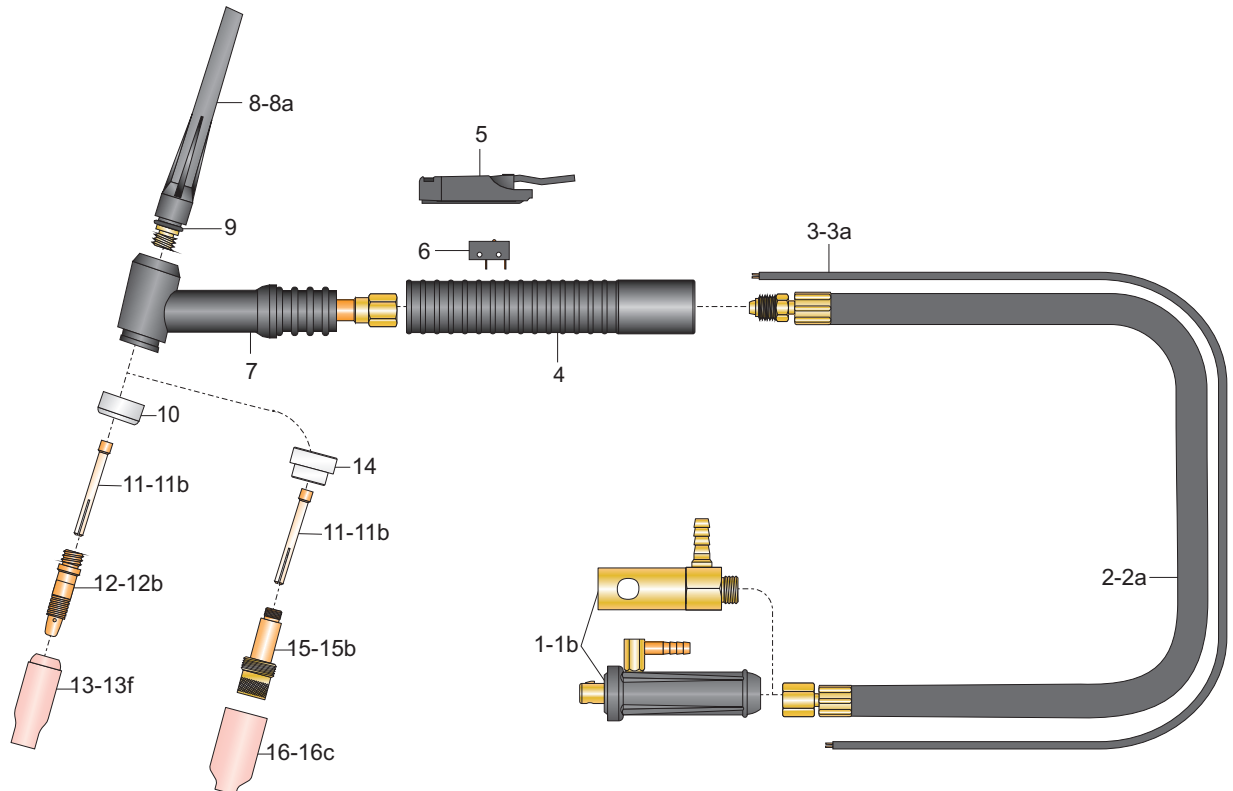

| Descrição | Código | Descrição | Código |
|-------------------------|---------|---------------------------|----------------|
| Tocha TN 17; 3,5m Olhal | TI 235 | Tocha TN 17; 3,5m Eng Ráp | TI 236 |
| Tocha TN 17; 7,0m Olhal | TI 270 | Tocha TN 17; 7,0m Eng Ráp | TI 271 |
| --- | --- | --- | --- |
| --- | --- | --- | --- |
| alcance padrão (mm) | gás | corrente (A) | eletrodos (mm) |
| | argônio | 140 DC | 1,6 - 3,2 |
| | | 125 AC | |
| | | | |



Componentes

At. 02/2018.

| Pos. | Descrição | Código | Pos. | Descrição | Código |
|------------------------------|----------------------------------|--------|---------------------------------------------|-----------------------------------------|--------|
| Componentes básicos | | | Componentes opcionais | | |
| 1 | conector ER 9-GL. | WM 774 | 13d | bocal de cerâmica 12,5mm (nº8). | TE 434 |
| 2 | cabo de corrente; 3,5m. | TJ 598 | 13e | bocal de cerâmica 16mm (nº10). | TE 435 |
| 3 | cabo de comando; 3,5m. | TK 694 | 13f | bocal de cerâmica 19mm (nº12). | TE 436 |
| 4 | punho TIG. | TH 560 | Componentes GÁS LENS. | | |
| 5 | gatilho TIG. | TG 544 | 14 | isolador gás lens. | TD 408 |
| 6 | microinterruptor. | MJ 681 | 15 | difusor gás lens 1,6mm. | TB 106 |
| 7 | corpo TN 17. | TA 011 | 15a | difusor gás lens 2,4mm. | TB 107 |
| 8 | capa de eletrodo; longa. | TF 505 | 15b | difusor gás lens 3,2mm. | TB 108 |
| 9 | anel O'ring da capa de eletrodo. | TL 721 | 16 | bocal de cerâmica gás lens 8mm (nº5). | TE 441 |
| 10 | isolador. | TD 401 | 16a | bocal de cerâmica gás lens 9,5mm (nº6). | TE 442 |
| 11 | pinça 1,6mm. | TC 211 | 16b | bocal de cerâmica gás lens 11mm (nº7). | TE 443 |
| 12 | corpo fixador 1,6mm. | TB 061 | 16c | bocal de cerâmica gás lens 12,5mm (nº8) | TE 444 |
| 13c | bocal de cerâmica 11mm (nº7). | TE 433 | Componentes SUPER GÁS LENS. | | |
| Componentes opcionais | | | Consultar tabela de consumíveis TIG. | | |
| 1a | conector ER 13-GL. | WM 772 | | | |
| 1b | conector US. | TM 779 | | | |
| 2a | cabo de corrente; 7m. | TJ 599 | | | |
| 3a | cabo de comando; 7m. | TK 695 | | | |
| 8a | capa de eletrodo; curta | TF 503 | | | |
| 11a | pinça 2,4mm. | TC 212 | | | |
| 11b | pinça 3,2mm. | TC 213 | | | |
| 12a | corpo fixador 2,4mm. | TB 062 | | | |
| 12b | corpo fixador 3,2mm. | TB 063 | | | |
| 13 | bocal de cerâmica 6,5mm (nº4). | TE 430 | | | |
| 13a | bocal de cerâmica 8mm (nº5). | TE 431 | | | |
| 13b | bocal de cerâmica 9,5mm (nº6). | TE 432 | | | |